

# ***VERTICAL INSPECTION STATION*** ***for AIRCRAFT TYRES***



**matteuzzi** srl

macchine per pneumatici e per i processi di ricostruzione  
equipment for the tyre and retreading industries

VIA SERRA 1/E,  
40012 CALDERARA DI RENO,  
BOLOGNA, ITALY

TEL. ++39 - 051726351

FAX ++39 - 051726283

web: [www.matteuzzi-srl.com](http://www.matteuzzi-srl.com)

e-mail: [matteuzzi@matteuzzi-srl.com](mailto:matteuzzi@matteuzzi-srl.com)

## Caratteristiche principali

## Main features

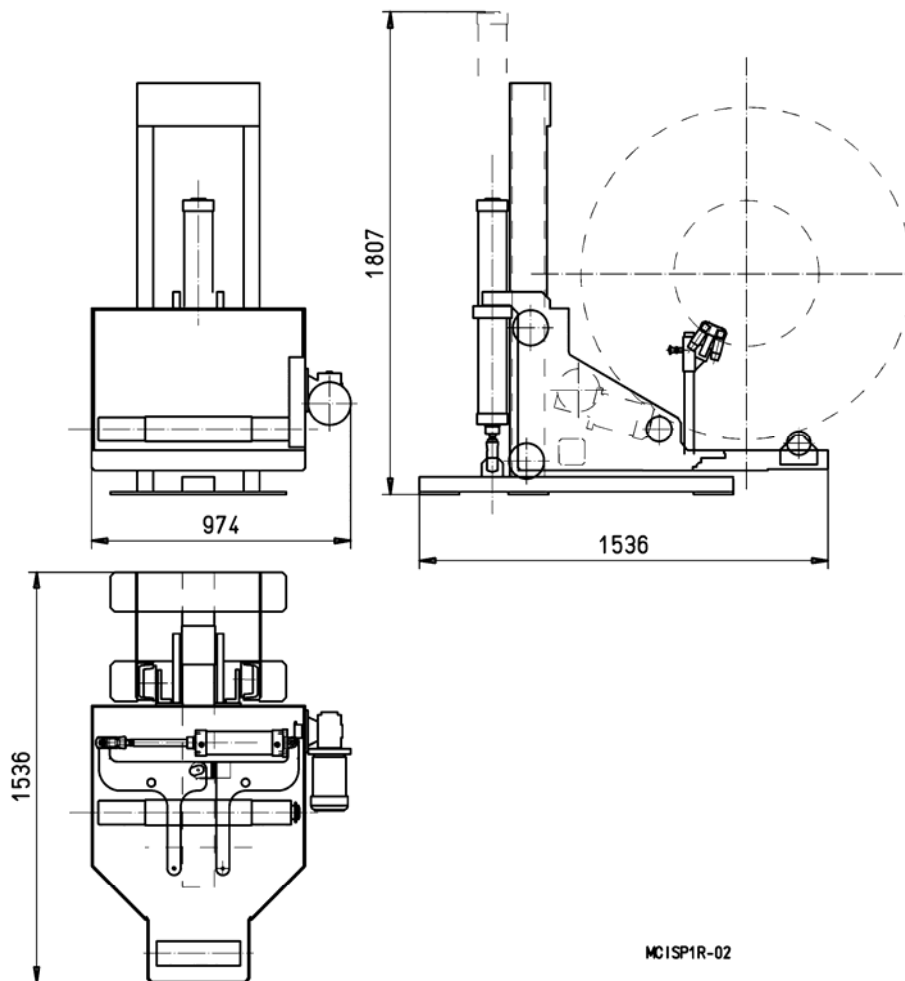

Dimensioni della macchina in servizio.

Peso netto 320 kg.

Dimensions of the machine in service.

Net weight 320 Kgs

Le dimensioni riportate si riferiscono alla macchina senza pedana di carico.  
*The above reported dimensions refer to a machine without loading board.*

Adatta per pneumatici

da 24 x 7.7 a 1400 x 530 R23

Progettato per portare le carcasse di pneumatici avio in diverse posizioni comode per ispezioni visive e riparazioni.

Due sensi di rotazione comandati a pedale.

Comandi facilmente raggiungibili per regolare ergonomicamente la posizione di lavoro azionando i movimenti di salita/discesa e apre/chiude del pneumatico.

Elevati sistemi di sicurezza.

Potenza totale installata: 0.37 kw (0.5 hp).

Assorbimento aria compressa: 38 NI/ciclo.

*Suitable for tyres*

*from 24 x 7.7 to 1400 x 530 R23*

*Designed to put an aircraft tyre casing in different appropriate positions to facilitate visual inspections and repairs.*

*Two direction, pedal controlled rotation.*

*Easily accessible controls for tyre up/down and open/close movements to ergonomically adjust the work position.*

*Full safety guarding.*

*Total installed power: 0.37 kw (0.5 hp).*

*Compressed air absorption: 38 NI/cycle.*