



CIMA IMPIANTI S.p.a.

RADIAL PNEUS 6F

**PRESSA VULCANIZZATRICE AUTOMATICA
PER PNEUMATICI TRATTORE/MOVIMENTO TERRA/AEREO**

**AUTOMATIC CURING PRESS
FOR EARTH MOVER/O.T.R./AIRCRAFT TYRES**



RP6F

Le vulcanizzatrici della linea Radial Pneus, realizzate per la ricostruzione dei pneumatici a carcassa radiale, permettono anche la ricostruzione di altri tipi di pneumatici. La movimentazione è di tipo idraulico gestito da centralina propria. I settori in acciaio che costituiscono la parte essenziale della macchina scorrono con un movimento perfettamente radiale su guide in bronzo ricavate su un piano inferiore di base.

Tali settori vengono bloccati meccanicamente da una cintura di tenuta per la fase di vulcanizzazione. Le varie fasi di chiusura, gonfiaggio, cottura, sgonfiaggio ed apertura della macchina avvengono automaticamente. Il riscaldamento dello stampo può essere fatto con vapore, elettricità o altri fluidi diatermici. Configurazione fustino. Il gonfiaggio può essere fatto con gas o miscela aria-vapore o acqua calda

The presses of the Radial Pneus line, specifically designed to retread radial casings, allow to retread any other kind of casings, too. The movements of the press are hydraulic and are controlled by a built-in gear box. The steel segments (container) slide with a perfectly radial movement on brass guides located on the press basement.

These segments are mechanically locked by a belt while the press is curing. All phases (closing, inflation, curing, deflation and opening) are fully automatic. The mold heating can be made by steam, electricity or other diathermic fluids.

Configuration bladder. The inflation can be made with gas or with a steam-air combination or with hot water

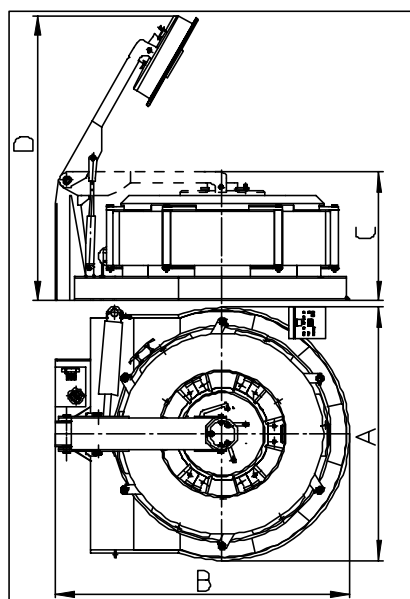

CARATTERISTICHE TECNICHE: TECHNICAL FEATURES:

RP 6F

Misura minima del pneumatico che può essere vulcanizzato Min. retreadable tire dimension		11-24
Misura massima del pneumatico che può essere vulcanizzato Max. retreadable tire dimension		20.5 R 25
Diametro massimo pneumatico Max. tire diameter	mm	1490
Sezione massima pneumatico Max. tire cross section	mm	580
Peso Weight	Kg	12000
Consumo aria Air consumption	Nlt/h	3500
Consumo vapore Steam consumption	Kg/h	80
Pressione massima interna di gonfiaggio Max. inflation pressure	BAR	16
Potenza motore Motor power	HP	5.5
Larghezza A Width	mm	3300
Lunghezza B Length	mm	3900
Altezza chiusa C Height closed position	mm	1800
Altezza aperta D Height open position	mm	3850

CIMA IMPIANTI S.p.a.
Via Gora e Barbatole, 192
p.o. box 67
51100 Pistoia (ITALY)
c.f. e p.i. 00438160475

tel. 0573/9049-1 ric. Aut.
telefax 0573/402244
e-mail sales@cimaimpanti.com
www.cimaimpanti.com



CIMA IMPIANTI S.p.a.